

ZAYER

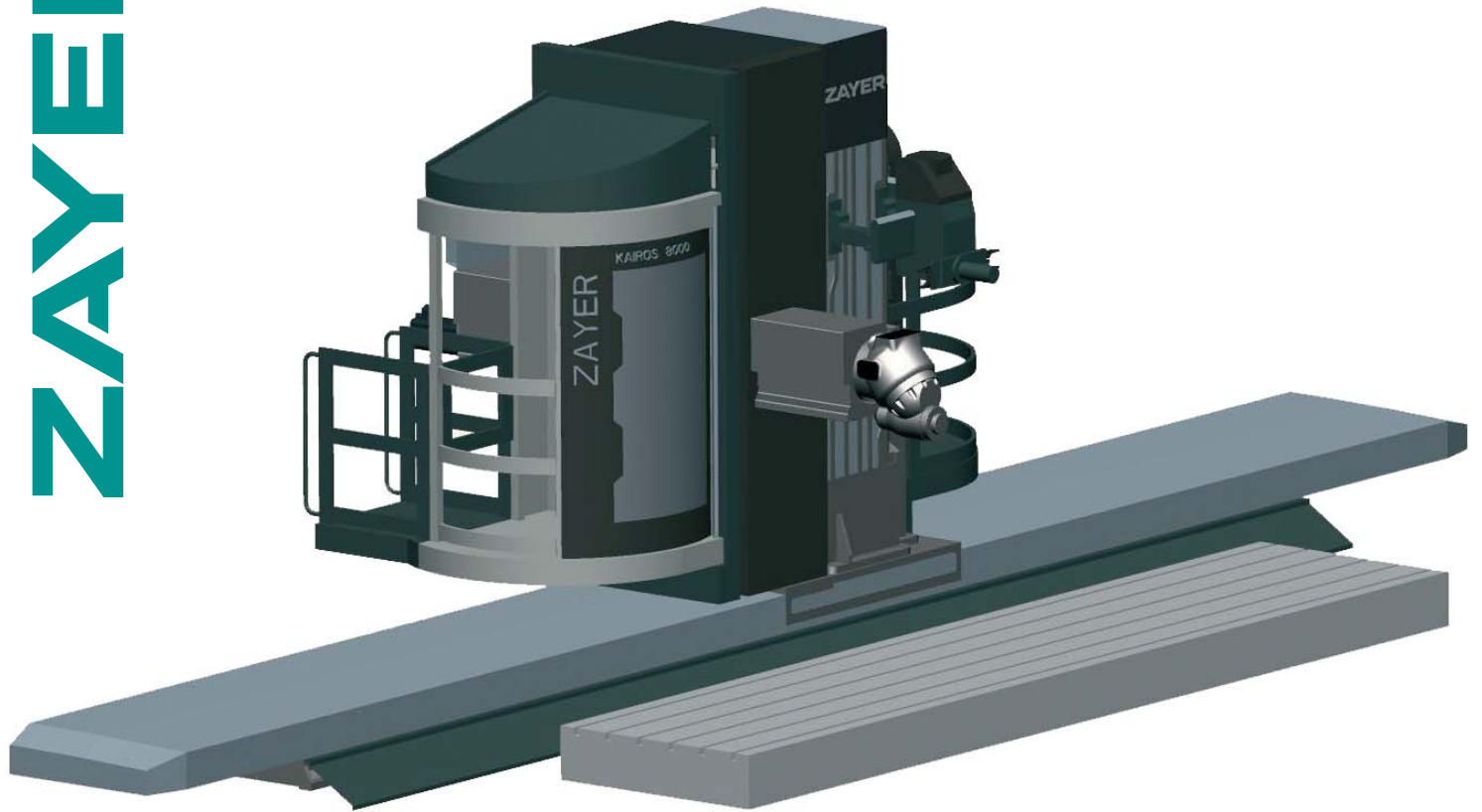

KAIROS

Fresadoras CNC
y Centros de
mecanizado

Zayer presenta el nuevo modelo **KAIROS**.

Dentro del proceso de mejora continua de nuestras soluciones, Zayer ha desarrollado ésta nueva máquina bajo las pautas del ecodiseño, logrando menores consumos y unas mayores prestaciones, asegurando nuevamente la calidad a un precio más competitivo.

Una solución de mecanizado diseñada y desarrollada para cubrir una amplia gama de aplicaciones.

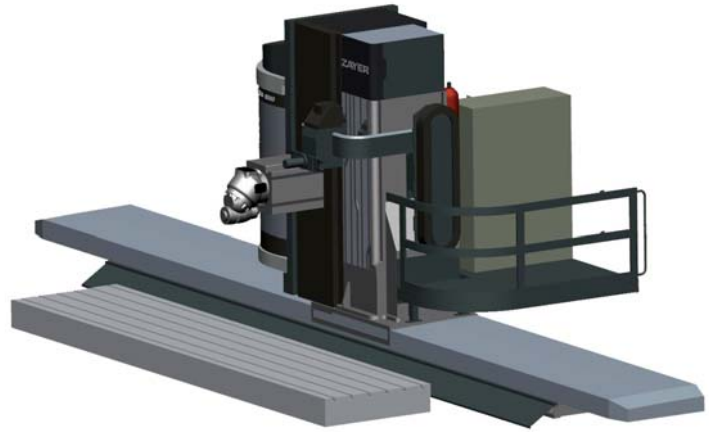

Características técnicas

KAIROS

Longitud y ancho de mesa	mm	Mesas placas*
Recorrido longitudinal	mm	3.000 - 15.000
Recorrido transversal	mm	1.250 (1.500)*
Recorrido vertical	mm	1.600 (2.000 - 2.500 - 3.000)*
Distancia mín-máx desde la base de la bancada a la nariz del cabezal	mm	min. 860 max. (860+rec.vertical)
Avance rápido	mm/min	30.000
Accionamientos ejes X, Y, Z		X: C Y: H Z: H
H= husillo a bolas C= Cremallera		
Potencia	kW	32 (40)*
Velocidad eje cabezal	min ⁻¹	2 - 3.000 (6.000)*
Precisión de posicionamiento y repetibilidad	mm	0,010/4.000 0,005/4.000
Almacén de herramientas		30 (40)*
Plataforma para el operario		Fija al carro longitudinal Autónoma (desplazamiento vertical)*
Peso admisible sobre la mesa	kg	15.000/m ²

(Opcional) *

Accesorios

KAIROS

Cabezales	
Cabezal 45° automático 360.000 posiciones 0,001°	●
Cabezal salida directa	○
Cabezal TWIST	○
Caña desplazable	—
Cambio de cabezales	○
Extractor de virutas	○
Depósito de taladrina	○
Mesa giratoria	○

● Estándar ○ Opcional — No disponible

Cabezales



45° Automático



Salida directa



TWIST



TWIST
con electromandrino

Central
Pol. Ind. Betoño
Portal de Bergara, 7
01013 VITORIA-GASTEIZ
España
Tel.: +34 945 26 28 00
Fax: +34 945 28 66 47
zayer@zayer.es

www.zayer.com

Más información en www.zayer.com